

KOLCHUGA

Защита картера, КПП

1.0265.00
NISSAN PATHFINDER
NISSAN NAVARA



Защита 1.0265.00

Применяемость: *NISSAN PATHFINDER 2.7-3.5 (2005- г.в.)*

Комплектность:

№ п/п	Наименование	Обозначение	Количество	Примечания
1	Панель	293	1	
2	Панель	294	1	
3	Болт	M8x16	4	
4	Болт	M8x25	2	
5	Болт	M10x25	2	
6	Болт	M10x55	2	
7	Болт	M10x70	2	
8	Гайка	M8	2	
9	Шайба	A8	6	
10	Шайба	A10	6	
11	Планка	СТП.8.006.015 с поводком	2	
12	Планка	СТП.8.006.033	2	
13	Крепеж	521.6.013.002 с поводком	2	
14	Панель	СТП.8.003.279	2	
15	Амортизатор 30		4	
16	Планка	Планка СТП.8.006.016	4	

Защита радиатора, картера, КПП

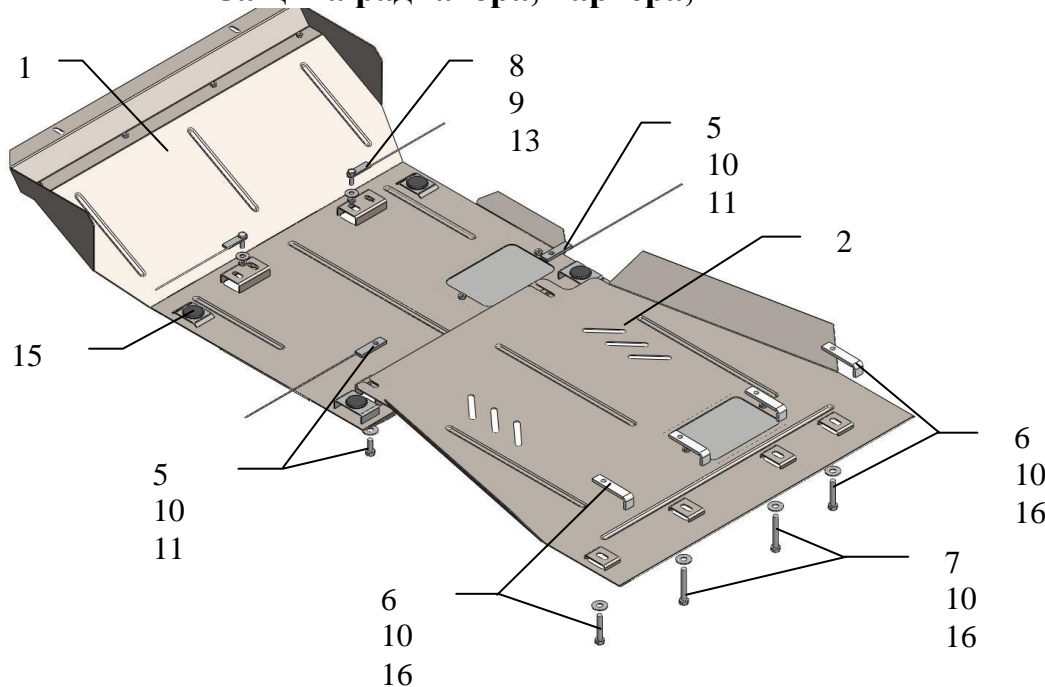

Установка защиты

рис.1

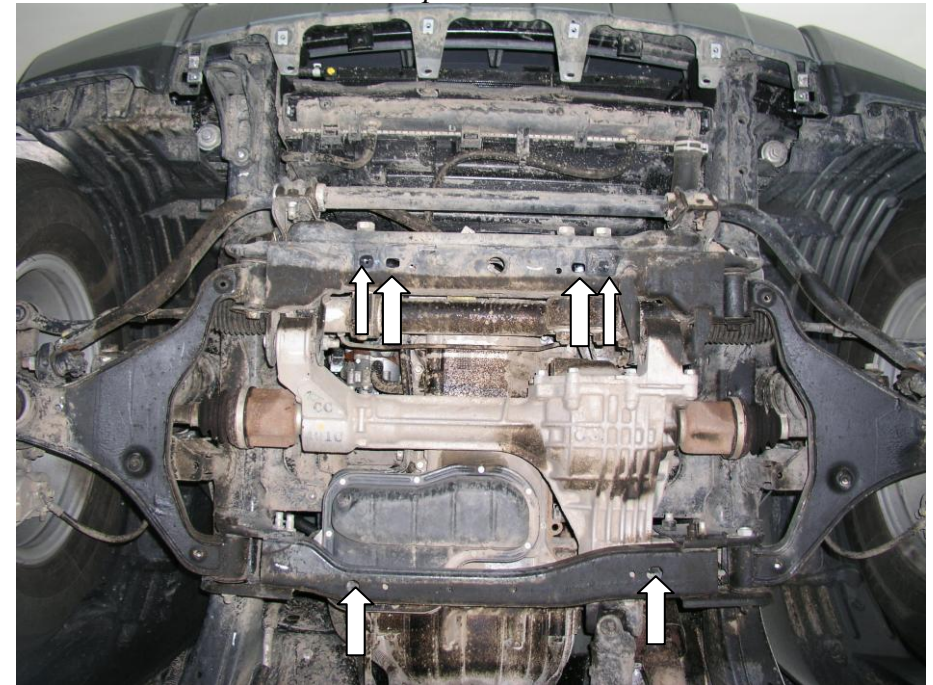

1. Снять передний штатный пыльник.
2. Разобрать защиту на составные элементы.
3. Завести крепеж 12 через центральное отверстие в боковые отверстия передней балки крепления сайлентблоков передних рычагов (рядом с штатными гайками М6).
4. Завести планки 11 над боковыми отверстиями задней балки крепления передних рычагов.
5. Панель 1 закрепить спереди штатным крепежом (либо болтами 4 с планками 12), по центру штатным крепежом и гайками 8 к крепежу 13, сзади болтами 5 к планкам 11, рис 1.
6. Панель 2 прикрепить спереди под панель 1, сзади к сквозным отверстиям задней поперечной балке болтами 6, 7 наложив сверху планки 16.
7. Затянуть все точки крепления защиты.

Защита закрывает радиатор, редуктор, двигатель, КПП.

ВНИМАНИЕ!!! После монтажа защиты не допускается соприкосновение элементов защиты с движущимися элементами узлов и агрегатов автомобиля.