

Рис.2



KOLCHUGA

Защита картера, КПП

1.0286.00
Hyundai IX 35



Защита 1.0286.00

Применяемость Hyundai IX 35 2.0 A 2010-

Модификации	Число цилиндров	Мощность KW	КПП	Объем двигателя см3
IX 35	-	-	A	2000

Комплектность:

№ п/п	Наименование	Обозначение	Количество	Примечания
1	Панель	318	1	
2	Крыло	073	2	
3	Балка	1.0286.00.6.004.222	1	
4	Болт	M6x18	6	
5	Болт	M8x16	6	
6	Болт	M8x25	7	
7	Болт	M10x25	2	
8	Болт	M10x35	2	
9	Шайба	A6	6	
10	Шайба	A8	13	
11	Шайба	A10	4	
12	Панель	279	1	с пазами!
13	Планка	015	2	
14	Планка	016СБ	2	С гайкой
15	Амортизатор 30		2	

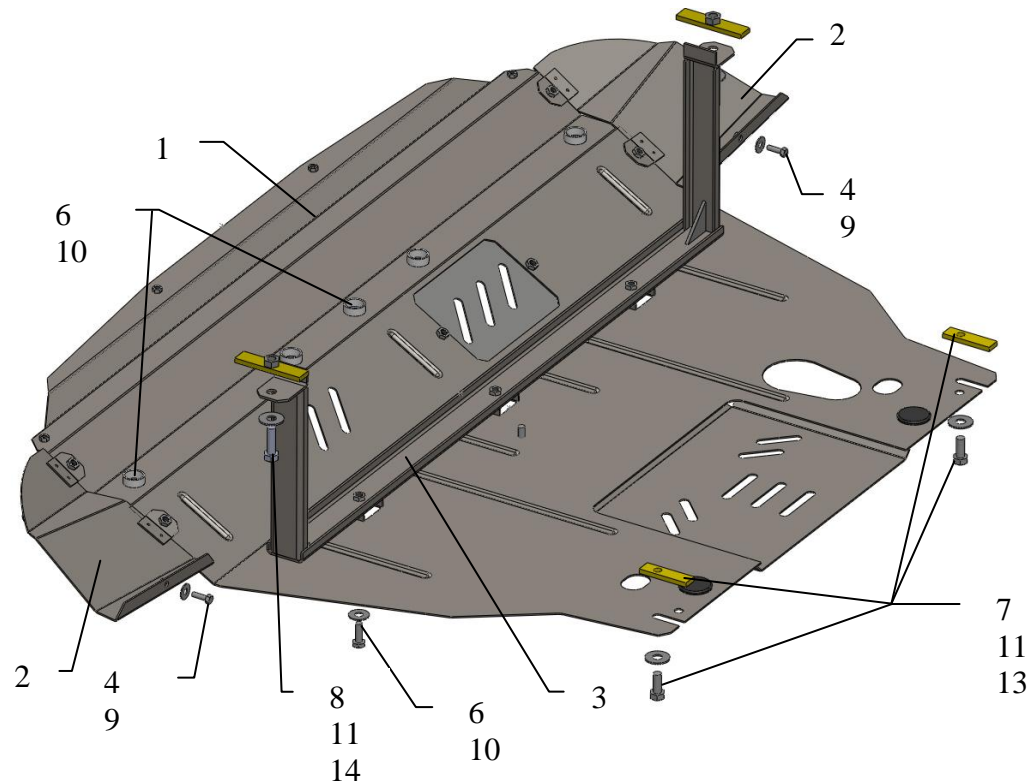

Установка защиты

рис.1

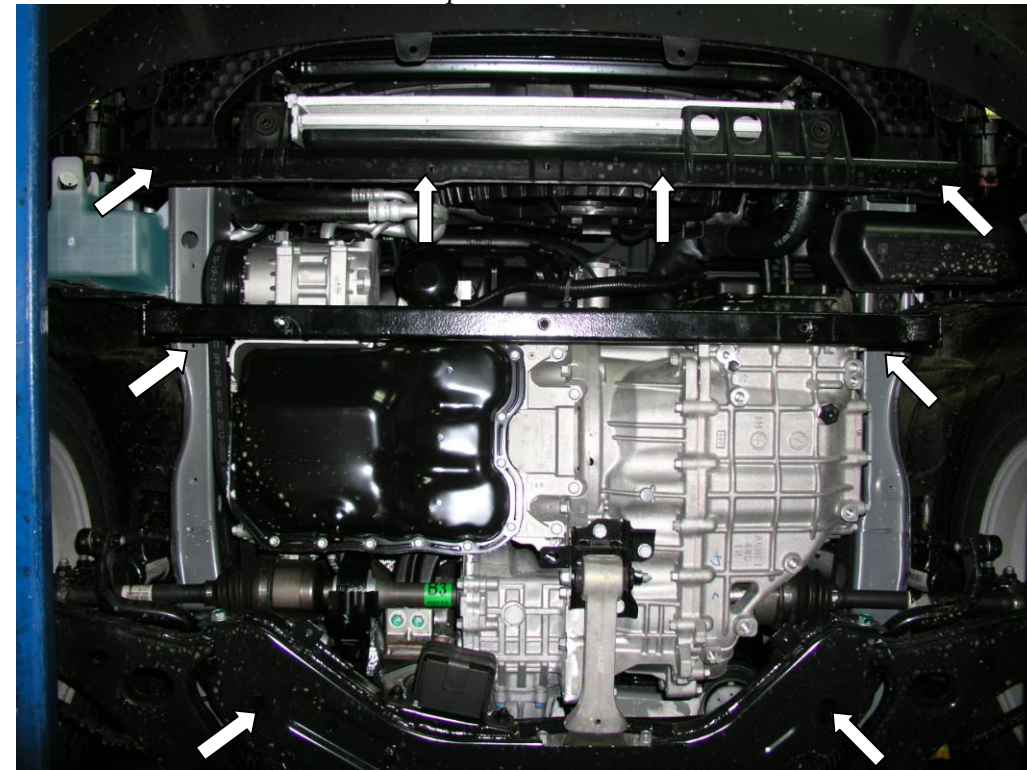

1. Снять штатную защиту и боковые пластиковые крылья.
2. Снять резинки с отверстий в лонжеронах, рис.1
3. Завести планки 14 в отверстия лонжеронов и закрепить балку 3 болтами 8, рис.1
4. Подрезать боковые пластиковые крылья и закрепить к штатным местам.
5. Завести планки 13 в боковые отверстия балки двигателя и наживить болты 7, рис.1.
6. Завести панель 1 сзади под болты 7, спереди панель 1 закрепить болтами 6 к балке 3 и в штатные места.
7. Закрепить крылья 2 к панели 1 болтами 5, рис.3
8. Затянуть все точки крепления.

Защита закрывает двигатель , КПП, радиатор.