

Рис.2



Рис.3

Защита картера

Kolchuga

1.0313.00

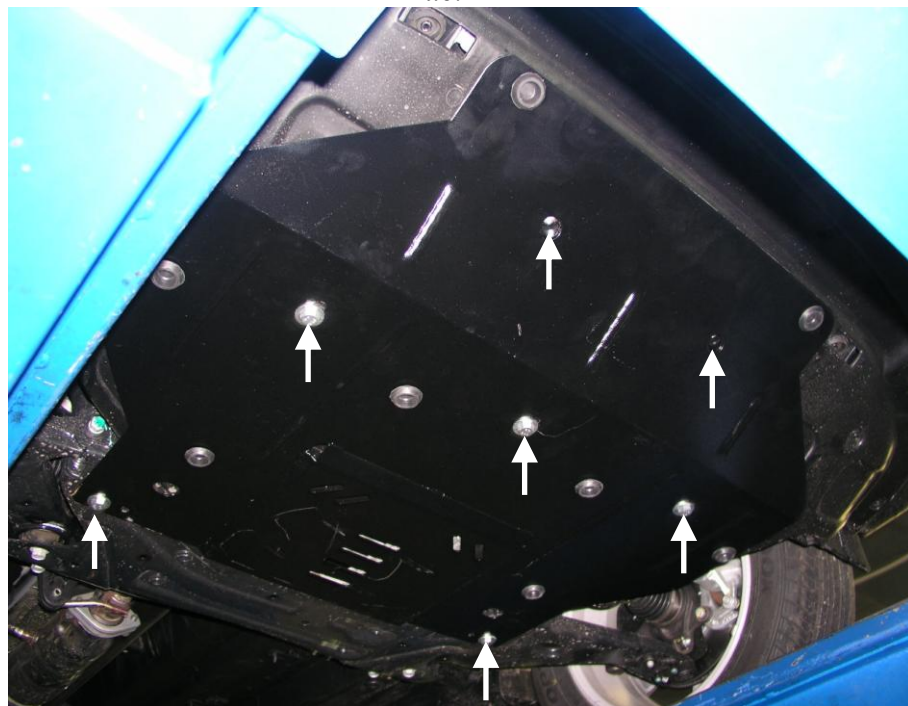
Kia Sportage



Защита 1.0313.00

Применяемость: *Kia Sportage 2.0i A 2010 - г.в.*

| Модификации | Число цилиндров | Мощность Л.с. | КПП | Объем двигателя см3 |
|-------------|-----------------|---------------|-----|---------------------|
| Sportage | | | A | 2000 |

Комплектность:

| № п/п | Наименование | Обозначение | Количество | Примечание |
|-------|----------------|-------------|------------|------------|
| 1 | Панель | 351 | 1 | |
| 2 | Балка | 219 | 1 | |
| 3 | Болт | M8x25 | 5 | |
| 4 | Болт | M10x25 | 2 | |
| 5 | Болт | M10x35 | 2 | |
| 6 | Шайба | A8 | 3 | |
| 7 | Шайба | A10 | 4 | |
| 8 | Планка | 015 | 2 | |
| 9 | Планка | 016СБ | 2 | |
| 10 | Амортизатор 30 | - | 8 | |

Схема сборки защиты картера и КПП.

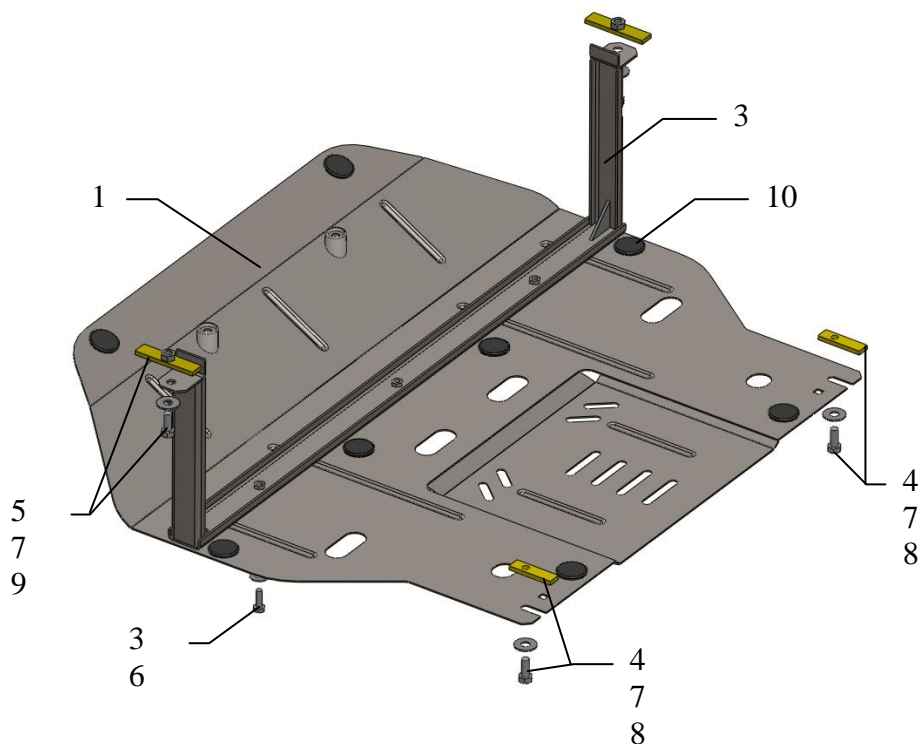

Установка защиты



Рис.1

1. Снять штатную защиту и боковые пластиковые крылья.
2. Снять резинки с отверстий в лонжеронах, рис.1
3. Завести планки 9 в отверстия лонжеронов и закрепить балку 2 болтами 5, рис.2
4. Подрезать боковые пластиковые крылья и закрепить к штатным местам.
5. Завести планки 8 в боковые отверстия балки двигателя и наживить болты 4, рис.1.
6. Закрепить штатную защиту.
7. Завести панель 1 поверх штатной защиты сзади под болты 4, спереди панель 1 закрепить болтами 3 в штатные места.
8. Просверлить отверстия ф10-12 в пластиковой защите в местах крепления панели 1 к балке 2 (пазы на панели 1).
9. Закрепить панель 1 к балке 2 болтами 3, рис.3
10. Затянуть все точки крепления.

Защита закрывает двигатель , КПП, радиатор.